



Vinyl Transport™



INSTRUKCJA OBSŁUGI

PRZED URUCHOMIENIEM URZĄDZENIA PROSIMY UWAŻNIE PRZECZYTAĆ
NINIEJSZĄ INSTRUKCJĘ OBSŁUGI I ZACHOWAĆ JĄ NA PRZYSZŁOŚĆ.

WSKAZÓWKI DOTYCZĄCE BEZPIECZEŃSTWA

Prosimy uważnie przeczytać niniejszą instrukcję obsługi oraz przestrzegać zaleceń dotyczących użytkowania urządzenia i bezpieczeństwa. Niniejszą instrukcję obsługi należy zachować na przyszłość i każdego potencjalnego użytkownika należy o niej poinformować. Urządzenie jest przeznaczone wyłącznie do użytku domowego. Producent nie ponosi odpowiedzialności z tytułu szkód powstałych w wyniku stosowania urządzenia w celach profesjonalnych, nieprawidłowego użytkowania lub użytkowania niezgodnie z zaleceniami zamieszczonymi w niniejszej instrukcji obsługi.



Znak ostrzegawczy w postaci trójkąta równobocznego z piktogramem błyskawicy zakończony strzałką sygnalizuje, że w obudowie urządzenia występują elementy bez izolacji elektrycznej, które znajdują się pod tak dużym napięciem, że mogą stwarzać niebezpieczeństwo porażenia prądem.



Znak ostrzegawczy w postaci trójkąta równobocznego z piktogramem wykrzyknika wskazuje, że dokumentacja dostarczona razem z urządzeniem zawiera ważne zalecenia dotyczące obsługi i konserwacji urządzenia.



Symbol oznaczający, że urządzenie spełnia wymagania mające zastosowanie do tego typu wyrobów.



Pozbywanie się zużytego sprzętu (stosowane w krajach Unii Europejskiej i w pozostałych krajach europejskich stosujących własne systemy zbiórki) Ten symbol na produkcie lub jego opakowaniu oznacza, że produkt nie może być traktowany jako odpad komunalny, lecz powinno się go dostarczyć do odpowiedniego punktu zbiórki sprzętu elektrycznego i elektronicznego, w celu recyklingu. Odpowiednie zadysonowanie zużytego produktu zapobiega potencjalnym negatywnym wpływom na środowisko oraz zdrowie ludzi, jakie mogłyby wystąpić w przypadku niewłaściwego zagospodarowania odpadów. Recykling materiałów pomaga chronić środowisko naturalne. W celu uzyskania bardziej szczegółowych informacji na temat recyklingu tego produktu, należy skontaktować się z lokalną jednostką samorządu terytorialnego, ze służbami zagospodarowywania odpadów lub ze sklepem, w którym zakupiony został ten produkt.



Usuwanie zużytych baterii

Aby chronić środowisko, zużytych baterii nie należy wyrzucać razem z odpadami domowymi. Baterie należy przekazać do najbliższego centrum recyklingu lub punktu zbiórki zużytych baterii.

OSTRZEŻENIA DOTYCZĄCE UŻYTKOWANIA I INSTALACJI

UWAGA: Aby zmniejszyć ryzyko pożaru lub porażenia prądem, urządzenie należy chronić przed zamoczeniem lub zawilgoceniem. Dlatego urządzenia nie należy używać w pobliżu punktów poboru wody lub w miejscach o dużym poziomie wilgotności (w łazience, na basenie, przy umywalce itp.).

UWAGA: Nigdy nie zanurzaj urządzenia w wodzie ani innych cieczach.

- Na urządzeniu nie należy umieszczać przedmiotów zawierających wodę (np. wazonów itp.).
- Urządzenia nie należy umieszczać w miejscach nasłonecznionych, w pobliżu urządzeń grzewczych lub źródeł ciepła, w miejscach o wysokim poziomie zapylenia lub narażonych na wstrząsy mechaniczne.
- Urządzenie należy chronić przed wysokimi temperaturami. Urządzenie jest

przeznaczone do użytku w miejscach o umiarkowanym klimacie.

- W pobliżu urządzenia nie należy umieszczać żadnych przedmiotów będących źródłem ciepła (świec, popielniczki itp.).
- Urządzenie należy umieścić na płaskiej, sztywnej i stabilnej powierzchni.
- Urządzenia nie należy umieszczać na pochylonej powierzchni. Urządzenie należy umieścić w pozycji poziomej.
- Urządzenie należy umieścić w miejscu zapewniającym odpowiednią wentylację, aby nie dopuścić do przegrzania wewnętrznych komponentów urządzenia. Urządzenia nie należy umieszczać w miejscach o ograniczonej przestrzeni, np. na regale z książkami, w szafce itp.
- Nie należy blokować otworów wentylacyjnych w urządzeniu.
- Urządzenia nie należy umieszczać na miękkim podłożu, np. na dywanie lub kocu, ze względu na możliwość zablokowania otworów wentylacyjnych.
- Na urządzeniu nie należy umieszczać ciężkich przedmiotów.
- Urządzenie nie jest zabawką. Nie należy pozwalać, aby dzieci korzystały z urządzenia bez nadzoru.
- Nigdy nie należy pozwalać, aby dzieci wkładały jakiegokolwiek przedmioty do wnętrza urządzenia.
- Urządzenie może nie działać prawidłowo w przypadku wyładowań elektrostatycznych i/lub krótkotrwałych, przejściowych zakłóceń elektrycznych. W takiej sytuacji należy przywrócić ustawienia fabryczne.
- Do odłączenia urządzenia od źródła zasilania służy wtyczka sieciowa, która zawsze musi być łatwo dostępna, gdy korzystasz z urządzenia. Aby całkowicie odłączyć urządzenie od źródła zasilania, należy wyjąć z gniazdka wtyczkę przewodu zasilającego.
- Urządzenie należy odłączyć od źródła zasilania:
 - jeżeli urządzenie nie będzie używane przez dłuższy czas,
 - podczas burzy z piorunami,
 - jeżeli urządzenie nie działa prawidłowo.
 - Jeżeli przewód zasilający jest uszkodzony, musi zostać wymieniony przez producenta, autoryzowany serwis producenta lub inną wykwalifikowaną osobę, aby nie dopuścić do porażenia prądem.

INFORMACJE DOTYCZĄCE BATERII

(jeżeli baterie zostały dostarczone w komplecie z urządzeniem)

- Przy wkładaniu baterii należy zwrócić uwagę na prawidłowe ustawienie biegunów baterii.
- Baterie należy wkładać w taki sposób, aby nie spowodować zwarcia.
- Nie należy wkładać jednocześnie starych i nowych baterii.
- Nie należy stosować jednocześnie baterii alkalicznych, standardowych (węglowo-cynkowych) lub baterii akumulatorowych (niklowo-kadmowych).
- Baterie należy chronić przed przegrzaniem w wyniku wystawienia na działanie np. słońca lub ognia.
- Baterie należy wyjąć, jeżeli nie były używane przez dłuższy czas.
- W razie kontaktu elektrolitu zawartego w bateriach z oczami lub skórą, natychmiast przemyj ostrożnie oczy lub skórę czystą wodą i zasięgnij porady lekarza.
- Urządzenie/pilot może zawierać baterię płaską.

OSTRZEŻENIE

Baterii nie należy połykać. Niebezpieczeństwo oparzeń chemicznych. Urządzenie zawiera baterię płaską. Połknięcie baterii płaskiej może spowodować poważne oparzenia wewnętrzne w ciągu zaledwie 2 godzin i śmierć. Nowe i zużyte baterie należy przechowywać w miejscu niedostępnym dla dzieci. Jeżeli komora baterii nie może zostać bezpiecznie zamknięta, należy zaprzestać używania urządzenia i umieścić je w miejscu niedostępnym dla dzieci. W przypadku połknięcia baterii należy niezwłocznie zasięgnąć porady lekarskiej.

UWAGA: Niebezpieczeństwo wybuchu w przypadku nieprawidłowo włożonych baterii.

W razie konieczności wymiany baterii należy stosować wyłącznie baterie tego samego typu lub baterie o równoważnych parametrach.

INSTRUKCJA SZYBKIEGO ROZPOCZĘCIA UŻYTKOWANIA (ANGIELSKA)

WSTĘP

ZAWARTOŚĆ OPAKOWANIA:

Sprawdź, czy wszystkie wymienione niżej elementy znajdują się w pudełku:

- Gramofon Vinyl Transport™
- Filcowa mata ochronna
- Zasilacz sieciowy
- Nakładka do płyt 45 obr./min
- Instrukcja szybkiego rozpoczęcia użytkowania
- Podręcznik bezpieczeństwa i gwarancja

WSPARCIE TECHNICZNE

Najnowsze informacje na temat tego wyrobu (wymagania systemowe, informacje o zgodności itp.), a także rejestracja produktu dostępne są na stronie ionaudio.com

SCHEMAT POŁĄCZEŃ

Elementy niewymienione w części **Zawartość opakowania** sprzedawane są osobno.

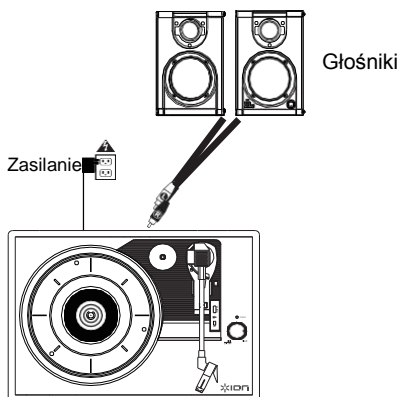

GLÓWNE CECHY

1. **Talerz** – Umieść tu płytę.
2. **Uchwyt na nakładkę do płyt 45 obr./min** – Mieści nakładkę do płyt 45 obr./min. Kiedy nakładka nie jest używana, należy umieszczać ją w uchwycie.
3. **Ramię** – Sztywne ramię, które można unieść lub opuścić ręcznie albo naciskając dźwignię unoszenia/opuszczania.
4. **Zatrask ramienia** – Ten specjalnie zaprojektowany zatrask ramienia zabezpiecza ramię, kiedy znajduje się ono na wsporniku albo gdy nie jest używane. Zatrask ramienia zaprojektowano tak, aby pozostawał w pozycji pionowej po otwarciu.
5. **Dźwignia podnoszenia / opuszczania** – Podnosi i opuszcza ramię gramofonu.

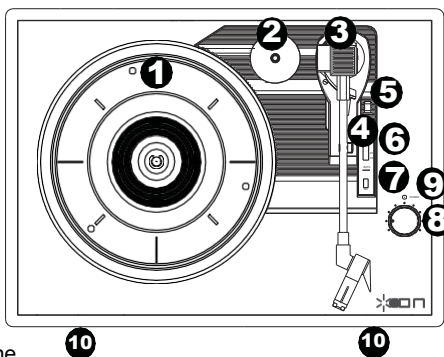

6. **Przełącznik 33 / 45 / 78** – Ten przełącznik steruje prędkością obrotów talerza gramofonu.

Uwaga: Dla uzyskania najlepszej jakości podczas odtwarzania płyt winylowych z prędkością 78 obr./min należy stosować specjalną wkładkę 78 (sprzedawaną osobno). Wkładki 78 należy używać tylko do płyt winylowych odtwarzanych z prędkością 78 obr./min. Wkładkę iCT06rs 78 można nabyć tutaj: ionaudio.com/ict06rs.

7. **Przycisk automatycznego zatrzymania** – Przyciskiem tym włącza się i wyłącza funkcję automatycznego zatrzymania. Kiedy funkcja automatycznego zatrzymania jest włączona, talerz zacznie się obracać, kiedy ramię gramofonu znajdzie się nad płytą, a przestanie się obracać, kiedy odtwarzanie płyty się zakończy. (Kiedy funkcja automatycznego zatrzymania jest wyłączona, talerz będzie się bez przerwy obracał, niezależnie od położenia ramienia gramofonu.)

Uwaga: Jeżeli odtwarzanie płyty winylowej zostanie zatrzymane przed osiągnięciem końca nagrania, należy dla tej konkretnej płyty wyłączyć funkcję automatycznego zatrzymania. Jest to szczególnie zalecane w przypadku płyt odtwarzanych z prędkością 45 obr./min.

8. **Pokrętko Głośność/Zasilanie** – Aby włączyć zasilanie gramofonu Vinyl Transport, przekręć to pokrętko w prawo aż usłyszysz kliknięcie. Kiedy urządzenie jest włączone, pokrętko to służy do regulacji głośności. Aby wyłączyć urządzenie Vinyl Transport, przekręć to pokrętko w lewo aż usłyszysz kliknięcie.
9. **Wskaźnik zasilania** – Ta dioda LED świeci, kiedy zasilanie jest włączone.
10. **Głośnik** – Dźwięk z płyty będzie odtwarzany przez wbudowany głośnik.

11. **Wyjście RCA*** – Dźwięk z odtwarzanej płyty będzie przesyłany do tego koncentrycznego liniowego wyjścia audio. Nie wolno go podłączać do urządzeń z wejściem gramofonowym.

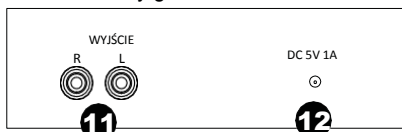

12. **Gniazdo przewodu zasilania** – Do podłączenia do gniazdka w ścianie należy użyć znajdującego się w zestawie zasilacza.

WAŻNE: Na talerzu należy umieścić znajdującą się w zestawie filcową podkładkę ochronną, a następnie umieścić płytę na macie, aby delikatnie podtrzymywała płytę.

WAŻNE: Przed użyciem gramofonu należy zdjąć osłonę wkładki (osłonę igły).

***OSTRZEŻENIE:** Wyjścia RCA mają poziomych wyjścia LINIOWEGO. Należy podłączać je wyłącznie do gniazd wejścia LINIOWEGO. Podłączenie urządzenia o poziomie LINIOWYM do wejścia GRAMOFONOWEGO może uszkodzić wzmacniacz.

ROZWIĄZYWANIE PROBLEMÓW

Jeżeli pojawią się jakiegokolwiek problemy, zapoznaj się z poniższymi sposobami ich rozwiązywania:

Podczas odtwarzania muzyki nie słychać żadnego dźwięku:

- Jeżeli odtwarzasz muzykę z płyty **winyłowej**:
 - Sprawdź, czy urządzenie Vinyl Transport jest podłączone do sieci i czy igła znajduje się na płycie.
 - Podłącz wyjścia RCA do systemu stereo lub głośników aktywnych. (Nie podłączaj ich do wejść gramofonowych; Wyjścia RCA urządzenia Vinyl Transport są wyjściami na poziomie liniowym i mogą uszkodzić urządzenie z wejściem gramofonowym.)

Moja płyta nie jest odtwarzana z właściwą prędkością; ton głosu jest zbyt wysoki albo zbyt niski:

- Sprawdź, czy przełącznik 33 / 45 / 78 jest ustawiony na odpowiednią prędkość dla płyty.

Moja płyta uderza o brzeg górnej pokrywki:

- Zawsze stosuj matę antypoślizgową, aby unieść płyty wystarczająco wysoko, aby nie dotykały górnej pokrywki.

DANE TECHNICZNE

Wymiary (dług. x szer. x głęb.)	13,75" x 10" x 4,5" 349 mm x 254 mm x 114 mm
Waga	6.1 lbs; 2.8 kg
Zasilanie	5V DC, 1A, Środkowy styk dodatni, końcówka - biegun ujemny; albo 4 baterie AA (w komorze w dnie)
Rodzaj baterii	4 baterie AA
Wytrzymałość baterii:	do 6 godzin
Typ wkładki	Ceramiczna
Wkładka i igła	CZ-800-10 (z szafirowym czubkiem) w zestawie, dostępna także pod www.ionaudio.com/products/details/CZ-800-10 W przypadku igły do płyt 78 obr./min, wkładka iCT06rs dostępna jest pod adresem www.ionaudio.com/ict06rs

Specyfikacje mogą zostać zmienione bez uprzedzenia.

ZNAKI TOWAROWE I LICENCJE

ION Audio jest znakiem towarowym spółki ION Audio, LLC, zarejestrowanym w USA i innych krajach.

Znak słowny Bluetooth oraz logo są własnością Bluetooth SIG, Inc. a wszelkie wykorzystanie tych znaków przez ION Audio wynika z licencji.

Wszelkie inne nazwy wyrobów lub spółek są znakami towarowymi lub zarejestrowanymi znakami towarowymi ich właścicieli odpowiednio.

GWARANCJA

Dla urządzenia obowiązują warunki gwarancji wydanej przez firmę HORN Distribution S.A. w kraju zakupu. Dokładne informacje otrzymacie Państwo w każdym momencie w sklepie specjalistycznym, w którym dokonano zakupu urządzenia.

W celu skorzystania z usług gwarancyjnych konieczne jest przedłożenie dowodu kupna urządzenia (paragon fiskalny, faktura VAT). Warunki gwarancji regulowane są przepisami Kodeksu Cywilnego oraz rozporządzeniem Rady Ministrów z dnia 30.05.1885 roku.

ION Audio jest znakiem towarowym firmy ION Audio, LLC, zarejestrowanym w Stanach Zjednoczonych i innych krajach. Znak słowny i logo Bluetooth są własnością Bluetooth SIG, Inc., a użycie tych znaków przez ION Audio następuje na podstawie licencji. Wszystkie inne nazwy firm i produktów są znakami towarowymi lub zastrzeżonymi znakami towarowymi ich właścicieli.

Dystrybucja w Polsce:

Horn Distribution S.A.
ul. Kurantów 34,
02-873 Warszawa
www.horn.pl

Zastrzega się prawo do wprowadzania zmian.

Wyprodukowano w Chinach



KARTA GWARANCYJNA

SERWIS
HORN DISTRIBUTION SA
UL. KURANTÓW 26
02-873 WARSZAWA
TEL.: 22 331 55 33
EMAIL: serwis@horn.eu
www.horn.pl

pieczęć punktu instalacyjnego

podpis

pieczęć sklepu

podpis sprzedawcy

nazwa urządzenia

numer fabryczny sprzętu

typ, model

numer rachunku

data sprzedaży

dd/mm/rok

 Zużyty sprzęt elektryczny nie może być umieszczany łącznie z innymi odpadami komunalnymi, o czym informuje symbol przekreślonego kolowego kontenera na śmieci. Tak oznakowany sprzęt podlega selektywnej zbiórce i recyklingowi w wyznaczonych punktach.

Obecność składników niebezpiecznych w sprzęcie może potencjalnie powodować negatywne skutki dla środowiska, takie jak skażenie, a co za tym idzie zagrożenie dla zdrowia ludzi.

System zbierania zużytego sprzętu jest zgodny z obowiązującymi na terenie Polski normami prawnymi (Ustawa z dnia 29 lipca 2005 r. o zużytym sprzęcie elektrycznym i elektronicznym – Dziennik Ustaw Nr 180 poz. 1495). Obowiązki wynikające z ustawy przejęła w imieniu przedsiębiorcy Organizacja Odzysku.

Gospodarstwo domowe pełni istotną rolę w przyczynianiu się do ponownego użycia i odzysku, w tym recyklingu, zużytego sprzętu elektrycznego i elektronicznego. Przestrzeganie zasad selektywnej zbiórki sprzętu ma zapewnić właściwy poziom ochrony zdrowia ludzkiego i środowiska naturalnego.

WARUNKI USŁUG GWARANCYJNYCH

1. Gwarancji udziela się na okres 24 miesiący od daty zakupu.
2. Ujawnione w okresie gwarancji wady będą usuwane w terminie nie dłuższym niż 14 dni, licząc od daty przyjęcia sprzętu do serwisu.
3. W przypadku zaistnienia konieczności importu części z zagranicy, czas naprawy ulega wydłużeniu o czas niezbędny do sprowadzenia części. Klient zostanie poinformowany o przewidywanym czasie naprawy sprzętu w związku z koniecznością importu części z zagranicy.
4. Naprawa w ramach gwarancji, będzie wykonywana po przedstawieniu: podpisanego przez Klienta dokumentu gwarancyjnego dotyczącego wadliwego sprzętu, ważnego dowodu zakupu sprzętu z uwidocznioną datą sprzedaży.
5. Fakt i datę wykonania naprawy serwis poświadcza w dokumencie gwarancyjnym.
6. Klient ma prawo ubiegać się o wymianę towaru na nowy, jeżeli:
 - w okresie gwarancji serwis dokona 3 napraw tej samej usterki, a sprzęt nadal wskazywał będzie wadę uniemożliwiającą używanie zgodnie z przeznaczeniem.
 - serwis stwierdzi na piśmie, że usunięcie wady nie jest możliwe.
7. Jeżeli, po spełnieniu warunków określonych w pkt 6 wymiana sprzętu na nowy nie jest możliwa, klientowi przysługuje prawo do zwrotu zapłaconej kwoty.
8. Nie są objęte gwarancją uszkodzenia spowodowane dotyczące pasów napędowych, żarówek, laserów odczytujących).
9. Nie są objęte gwarancją uszkodzenia powstałe z przyczyn zewnętrznych, takie jak: urazy mechaniczne, zanieczyszczenia, zalania, wyładowania atmosferyczne, przepięcia sieci energetycznej, niezgodna z instrukcją obsługi instalacja sprzętu oraz aktualizacja oprogramowania, obsługa niezgodna z przeznaczeniem, uszkodzenia głośników na skutek przecięcia sygnałem, oscylacji wzmacniacza lub źródła sygnału, pojawienie się napięcia stałego na wyjściu wzmacniacza.
10. Warunkiem powoływania się przez Klienta na uprawnienia wynikające z niniejszej gwarancji jest używanie, konserwacja i przechowywanie sprzętu w sposób określony w instrukcji obsługi.
11. Gwarancja nie obejmuje uszkodzeń powstałych wskutek braku odpowiedniego zabezpieczenia przez klienta sprzętu podczas transportu, w szczególności wyjmowania, wkładania i przenoszenia urządzenia.
12. Gwarancja nie obejmuje także uszkodzeń powstałych na skutek użytkowania niezgodnego z przeznaczeniem sprzętu. Zastrzeżenie to obejmuje również wykorzystanie sprzętu amatorskiego do celów profesjonalnych. Uszkodzenia tego typu mogą być usunięte na koszt klienta.
13. Gwarancja nie obejmuje roszczeń z tytułu parametrów technicznych wyrobu, o ile są one zgodne z podawanymi przez producenta w instrukcji obsługi.
14. Serwis ma prawo odmówić wykonania naprawy gwarancyjnej w przypadku:
 - a) stwierdzenia sprzeczności pomiędzy danymi wynikającymi z dokumentów a znajdującymi się na sprzęcie,
 - b) naruszenia lub zerwania plomb,
 - c) uprzednie dokonania napraw we własnym zakresie,
 - d) zmian konstrukcyjnych, w tym przeróbek i adaptacji sprzętu.,
15. Odmowa wykonania naprawy gwarancyjnej z przyczyn określonych w pkt 14 ppkt b)-d) jest równoznaczna z utratą gwarancji.
16. Gwarant: HORN DISTRIBUTION SA, 02-873 Warszawa, ul. Kurantów 34.

Powyższe warunki gwarancyjne nie ograniczają ani nie zawieszają uprawnień kupującego wynikających z przepisów o rękojmi za wady rzeczy sprzedanej.

.....
(Podpis klienta)

ZGŁOSZENIE SPRZĘTU DO NAPRAWY

1. Prawidłowe zgłoszenie sprzętu do naprawy w Serwisie Horn Distribution powinno rozpocząć się od wypełnienia **Formularza Zgłoszenia Naprawy** zgodnie z **Procedurą Zgłoszenia Napraw** (dokumenty dostępne są na stronie www.horn.pl w części „Wsparcie Klienta” lub w Serwisie Centralnym Horn Distribution).
2. Zalecany sposób zgłoszenia sprzętu do naprawy jest skorzystanie z pośrednictwa punktu sprzedaży, w którym zakupił Państwo sprzęt.
3. Jeżeli nie można zgłosić sprzętu do naprawy za pośrednictwem punktu zakupu, można to zrobić bezpośrednio, korzystając z Procedury Zgłoszenia Naprawy lub kontaktując się z Serwisem Horn Distribution.
4. Sprzęt powinien być dostarczony do naprawy w oryginalnym opakowaniu fabrycznym. W przypadku braku opakowania fabrycznego, ryzyko uszkodzenia w czasie transportu ponosi reklamujący.
5. Produkty do naprawy gwarancyjnej można bezpłatnie wysłać firmą kurierską DHL. W razie pytań związanych z wysyłką prosimy o kontakt z Infolinią: 22 331 55 33 (pon. - pt. w godz.: 9.00-17.00).
6. Produkty do naprawy pogwarancyjnej Klient dostarcza do serwisu na własny koszt.
7. Przesyłki należy wysłać lub dostarczyć na adres: Serwis Centralny Horn Distribution, ul. Kurantów 26, 02-873 Warszawa

Uwaga! Przed wysłaniem należy upewnić się, że do sprzętu zostały dołączone: oryginał karty gwarancyjnej oraz kopia dowodu zakupu.

ADNOTACJE SERWISU O NAPRAWACH

data zgłoszenia	numer karty naprawy	opis naprawy	pieczętka serwisu podpis technika
data wykonania			

W celu dokonania naprawy urządzenie należy dostarczyć do miejsca zakupu.